

AGILA TWIN

2970PJO050P30-11

EAN 4031582302684

Otočné kolečko, Vidlice kolečka vyrobená z ocelového výlisku, pozinkováno, dvouřadá kuličková dráha v otočné hlavě, kolo uchyceno šroubem a matkou, otvor pro čep. Střed kolečka vyroben z polypropylénu, Běhoun: TENTEprén (termoplastická guma), neznačující, kluzné uložení

TENTE

BETTER MOBILITY. BETTER LIFE.



Obrázky se mohou lišit od skutečného produktu

Technické údaje

| | |
|-------------------|----------------|
| Průměr kolečka | 50 mm |
| Šířka běhounu | 19 mm |
| Šířka kolečka | 53 mm |
| Středová díra | 11 mm |
| Hlava kolečka-Ø | 53 mm |
| Vyosení | 25 mm |
| Přesah kolečka | 106 mm |
| Stavební výška | 69 mm |
| Teplota | - 20 / + 60 °C |
| Standard | EN 12530 |
| Hmotnost | 0.19 kg |
| Poloměr otáčení | 53 mm |
| Tvrdość běhounu | Shore A 87 |
| Dynamická nosnost | 70 kg |
| Statická nosnost | 140 kg |

Vlastnosti

| | |
|----------------------|-----------|
| Valivý odpor | ● ● ● ○ ○ |
| Hlučnost pohybu | ● ● ● ○ ○ |
| Opotřebení | ● ● ● ○ ○ |
| Ochrana proti korozi | ● ● ● ○ ○ |

Dimensions

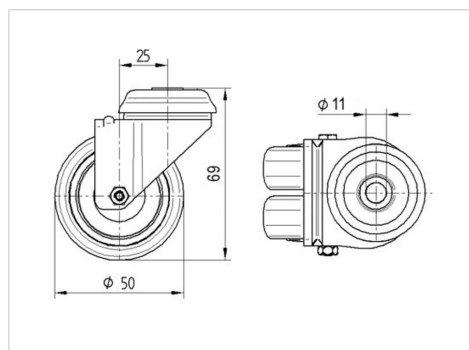

Structure & Mounting

