

# STORA

## 2875QMP125P30-13

EAN 4031582302455

Pojezdové kolečko pro pohyblivé vozíky s integrovanou brzdou, boční kryty s integrovanou brzdou, Vidlice kolečka vyrobená z ocelového výlisku, pozinkováno, dvouřadá kuličková dráha v otočné hlavě, kolo uchyceno šroubem a matkou, Střed kola vyroben z polyuretanu, Běhoun: polyuretan, 4 dráhy, samočištění mezi dráhami, protivláknový kryt, přesné kuličkové ložisko, vzdálenost mezi drahami: cca. 4,5 mm, šířka dráhy: cca 4,0 mm.

Určeno pro následující rozměry:

šířka stěny: cca. 2,75 mm,

šířka drážky: cca. 5,7 mm,

hloubka drážky: > 10 mm.

Návrh:

Nosnost 80 kg na kolo v závislosti na povrchu podlah, 40 kg na kolo na transportních páslech. Uvědomte si prosím, že pole normy EN 1929 mohou být na transportních páslech používána kolečka minimálně průměru 120mm.

# TENTE

BETTER MOBILITY. BETTER LIFE.



Obrázky se mohou lišit od skutečného produktu

### Technické údaje

Průměr kolečka	125 mm
Šířka běhounu	32 mm
Šířka kolečka	74 mm
Středová díra	13 mm
Hlava kolečka-Ø	65 mm
Vyosení	40 mm
Přesah kolečka	205 mm
Stavební výška	153 mm
Teplota	- 25 / - 25 °C
Standard	EN 12530
Hmotnost	0.731 kg
Poloměr otáčení	102.5 mm
Tvrdost běhounu	Shore D 59
Dynamická nosnost	80 kg
Statická nosnost	160 kg

### Vlastnosti

Valivý odpor	● ● ● ○ ○
Hlučnost pohybu	● ● ● ○ ○
Opotřebení	● ● ● ○ ○
Ochrana proti korozi	● ● ● ○ ○

### Structure & Mounting

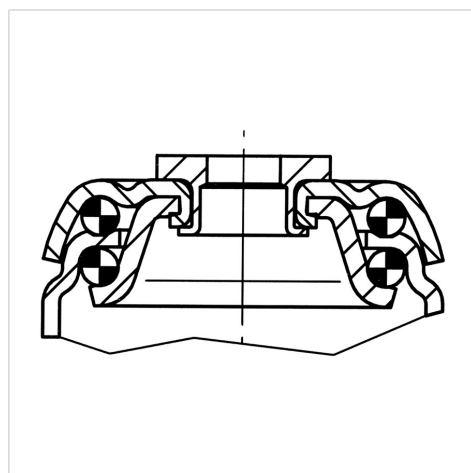

# STORA

2875QMP125P30-13

EAN 4031582302455



BETTER MOBILITY. BETTER LIFE.

## Structure & Mounting

---

